

ZANO
SINCE 1988ZANO
SINCE 1988

PARINKTYS

Sėdynė

- Europos spygliuočių mediena
- Europos kilmės kietmedis
- aliejuota egzotinė mediena
- aukščiausios kokybės egzotinė mediena

Pritvirtinimo būdas

- prisukti

Papildoma lentelė

- ne
- kairėje

Papildomas dviračių stovas

- ne
- kairėje
- dešinėje pusėje
- abi pusės

Muzikos modulis

- ne
- "Bluetooth" garsiakalbis
- garsiakalbis su integruota atmintimi

Indukcinis įkroviklis

- ne
- 2 A, 10 W

Akumuliatoriaus paketas

- Gelis 36 Ah
- Ličio 40 Ah

"Wi-Fi" prieigos taškas

- ne
- 2,4 GHz; 3G, 4G (SIM kortelė neįtraukta)

LED apšvietimas

- 2 x 1 m (4,8 W / 1 m) - neutrali balta spalva

Logotipas

- ne
- šedintas nerūdijantis plienas
- išfrezuoti iš medžio

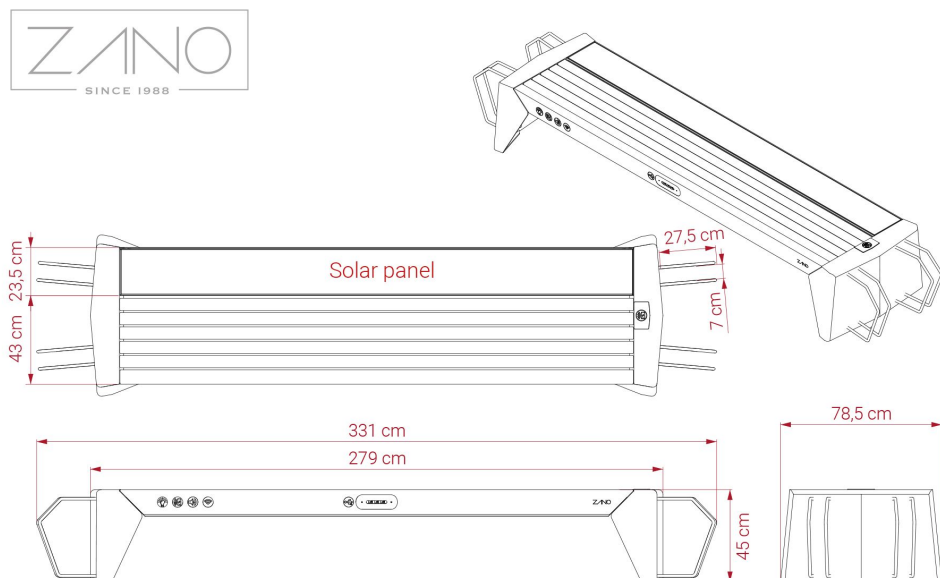

BENDRIEJI TECHNINIAI DUOMENYS

Medžiagos

- Europos spygliuočių arba egzotinė mediena
- konstrukcija - nerūdijantis arba anglinis plienas, cinkuotas ir dažytas milteliniu būdu

Matmenys

- plotis: 279 cm
- aukštis: 45 cm
- gylis: 78 cm

Pagrindinė įranga

- aplinkos apšvietimas
- trys USB A greitojo įkrovimo prievadai

Elektrinės specifikacijos

- akumuliatoriaus talpa: 36 Ah
- darbinė temperatūra: -20 °C - 60 °C
- maksimali fotovoltinių plokščių galia: 100 W

Weight

- Europos spygliuočių mediena: 179 kg
- Europos kilmės kietmedis: 190 kg
- aukščiausios kokybės egzotinė mediena: 203 kg

ZANO

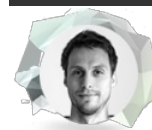

Filip Babiarz

Produktas:
Photon saulės baterijų stendas
Katalogo numeris: **02.409.3**
Dizaineris: Filip Babiarz

Pagal 1994 02 04 Lenkijos autorių teisių ir gretutinių teisių įstatymą (Oficialusis leidinys Nr. 24, 83 punktas, pataisytas: Įstatymų oficialusis leidinys Nr. 43, poz. 170) ir pagal ES autorių teises reglamentuojančius teisės aktus, įskaitant visas ES direktyvas ir reglamentus dėl autorių teisių, "Zano Miroslaw Zarotynski Company" pasilieka autorių teises į brėžinius, aprašymus, 3D modelius, vizualizacijas, grafiką, pasiūlymuose esantį turinį, pasiūlymų priedus ir visus kitus dokumentus. Jo turinys yra ZANO Miroslavo Zarotynski įmonės intelektinė nuosavybė. Naudoti autoriaus idėjas, sprendimus, kopijuoti, platinti nuotraukas, grafiką ar grafikos fragmentus, aprašomuosius tekstus, siekiant pelno, be autoriaus - bendrovės ZANO Miroslaw Zarotynski - leidimo draudžiama, tai yra autorių teisių pažeidimas ir už tai baudžiama.

td>

PASTABA: brėžiniai neatspindi tikrųjų pamatų matmenų. Tai tik pavyzdinės surinkimo schemos, atsižvelgiant į tvirtinimo tipą ir pagrindo medžiagą, prie kurios tvirtinami baldai.

Pamato dydis priklauso nuo vietos pamatų sąlygų.



ĮRENGIMAS Į GRINDINĮ SU PAGRINDU

Surinkimo aprašymas

1. ZANO produktas
2. Greito veikimo tvirtinimo elementas arba cheminis inkaras
3. Akmens grindinys / betono grindinys / akmens plokštės / betono plokštės
4. Smėlio balastas (apie 2-4 cm)
5. Akmens masės pagrindo konstrukcija
6. Betoninis pagrindas, C16/20 klasė (viršutinio paviršiaus betonas 10 cm žemiau grindinio paviršiaus)
7. Vietos žemė



ĮRENGIMAS IKI GRINDINIO

Surinkimo aprašymas

1. ZANO produktas
2. Greito veikimo tvirtinimo elementas arba cheminis inkaras
3. Akmens grindinys / betono grindinys / akmens plokštės / betono plokštės
4. Smėlio balastas (apie 2-4 cm)
5. Akmens masės pagrindo konstrukcija
6. Vietos žemė



BETONO / ASFALTO MONTAVIMAS

Surinkimo aprašymas

1. ZANO produktas
2. Greito veikimo tvirtinimo elementas arba cheminis inkaras
3. Tvirtas sukietintas paviršius, pvz., betonas arba asfaltas
4. Betoninis pagrindas, C16/20 klasė (viršutinio paviršiaus betonas 10 cm žemiau grindinio paviršiaus)
5. Akmens masės pagrindo konstrukcija
6. Smėlio balastas (apie 2-4 cm)
7. Vietos žemė



TVIRTINIMAS PRIE BETONINIO PAMATO

Surinkimo aprašymas

1. ZANO produktas
2. Greito veikimo tvirtinimo elementas arba cheminis inkaras
3. Betoninis pagrindas, C16/20 klasė (viršutinio paviršiaus betonas 10 cm žemiau grindinio paviršiaus)
4. Vietos žemė