

PARINKTYS

APRAŠYMAS

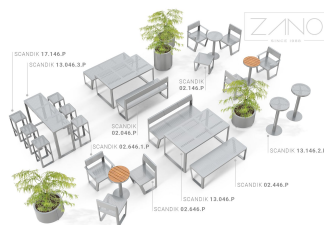

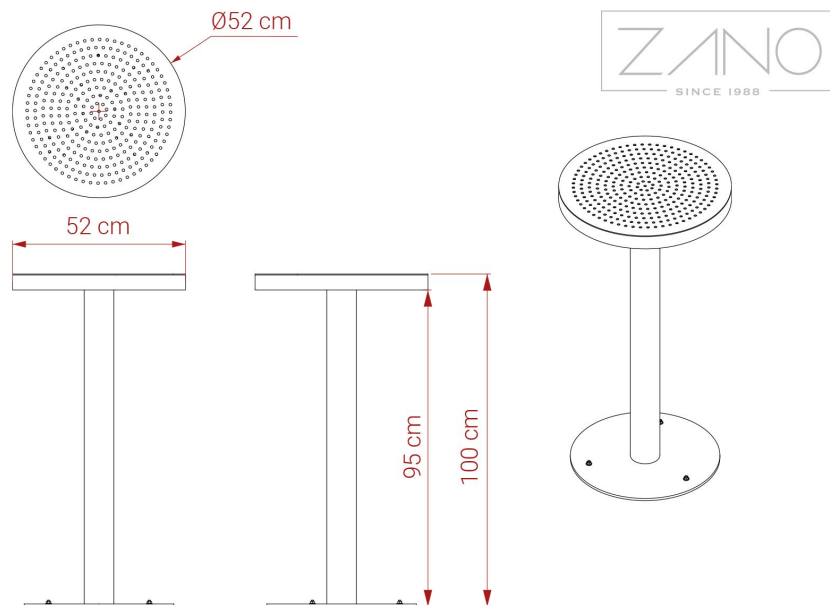

BENDRIEJI TECHNINIAI DUOMENYS

Medžiagos

- konstrukcija - nerūdijantis arba anglinis plienas, cinkuotas ir dažytas miltelinio būdu

Matmenys

- plotis: 52 cm
- aukštis: 100 cm
- gylis: 52 cm

Weight

- 30 kg

ZANO



Iwona Żaczek

Produktas: Scandik stalias
Katalogo numeris:
13.146.2.P
Dizaineris: Iwona Żaczek

Pagal 1994 02 04 Lenkijos autorių teisių ir gretutinių teisių įstatymą (Oficialusis leidinys Nr. 24, 83 punktas, pataisytas: Įstatymų oficialusis leidinys Nr. 43, poz. 170) ir pagal ES autorių teises reglamentuojančius teisės aktus, įskaitant visas ES direktyvas ir reglamentus dėl autorių teisių, "Zano Mirosław Zarotynski Company" pasilieka autorių teises į brėžinius, aprašymus, 3D modelius, vizualizacijas, grafiką, pasiūlymuose esantį turinį, pasiūlymų priedus ir visus kitus dokumentus. Jo turinys yra ZANO Mirosławo Zarotynskio įmonės intelektinė nuosavybė. Naudoti autoriaus idėjas, sprendimus, kopijuoti, platinti nuotraukas, grafiką ar grafikos fragmentus, aprašomuosius tekstus, siekiant pelno, be autoriaus - bendrovės ZANO Mirosław Zarotynski - leidimo draudžiama, tai yra autorių teisių pažeidimas ir už tai baudžiama.