

PARINKTYS

Pritvirtinimo būdas

- o prisukti

Papildomas dviračių stovas

- o ne
- o vieno dviračio laikiklis

Logotipas

- o ne
- o ėsdintas nerūdijantis plienas
- o supjaustyti plienu
- o lipdukas

APRAŠYMAS

"Stilo" savitarnos dviračių remonto stotelė buvo sukurta vienračių dviračių naudotojams, kad jie galėtų **paprastai ir greitai** atlikti nedidelį dviračio remontą ir techninę priežiūrą. Stotelė tinkama naudoti mieste dviračių takais ir tolimose kelionėse. Dėl savo dydžio stotimi gali naudotis ir vaikai, ir suaugusieji.

Stotis pagaminta iš plieno. Klientas gali pasirinkti modelį, pagamintą tik iš **nerūdijančio plieno** arba iš cinkuoto anglinio plieno, dažyto miltelinu būdu pagal nurodytus reikalavimus. RAL spalva. Dažytoje versijoje tokie komponentai kaip viršutinė dviračių lentyna ir vidinė sienelė su įrankių laikikliu lieka iš nerūdijančio plieno. Stotis montuojama prie žemės naudojant sieninius kištukus. Dviračių remonto įrankiai prie stoties pritvirtinti PVC apvyniotais plieniniais lynais, kad būtų išvengta jų vagystės.

Įrankiai: **atsuktuvas**; kryžminė galvutė ir plokščia galvutė iš nerūdijančio plieno **veržliarakčiai**; nerūdijantis plienas; 13, 14, 15, 16 mm **Allen veržliarakčiai**; nerūdijantis plienas; 2, 3, 4, 5, 6, 8 mm **rankinis siurblys**; suderinamas su "Presta" ir "Schreder"...

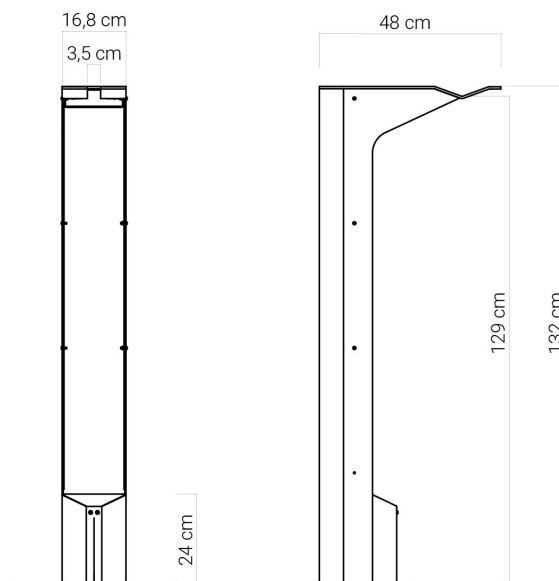

BENDRIEJI TECHNINIAI DUOMENYS

Medžiagos

- Nerūdijantis plienas arba anglinis plienas, cinkuotas ir dažytas miltelinu būdu pagal RAL spalvą

Matmenys

- plotis: 17 cm
 - aukštis: 132 cm
 - gylis: 48 cm
 - pagrindo plotis: 43 cm
 - gylis su papildomu dviračių laikikliu: 63 cm

Weight

- 29 kg

ZANO



Iwona Żaczek

Produktas:
 "Stilo" dviračių remonto stotis
 Katalogo numeris: **18.048**
 Dizaineris: Iwona Żaczek

Pagal 1994 02 04 Lenkijos autorių teisių ir gretutinių teisių įstatymą (Oficialusis leidinys Nr. 24, 83 punktas, pataisytas: įstatymų oficialusis leidinys Nr. 43, poz. 170) ir pagal ES autorių teises reglamentuojančius teisės aktus, įskaitant visas ES direktyvas ir reglamentas dėl autorių teisių, "Zano Miroslaw Zarotynski Company" pasilieka autorių teises į brėžinius, aprašymus, 3D modelius, vizualizacijas, grafiką, pasiūlymuose esantį turinį, pasiūlymų priedus ir visus kitus dokumentus. Jo turinys yra ZANO Miroslavo Zarotynski įmonės intelektinė nuosavybė. Naudoti autoriaus idėjas, sprendimus, kopijuoti, platinti nuotraukas, grafiką ar grafikos fragmentus, aprašomuosius tekstus, siekiant pelno, be autoriaus - bendrovės ZANO Miroslaw Zarotynski - leidimo draudžiama, tai yra autorių teisių pažeidimas ir už tai baudžiama.

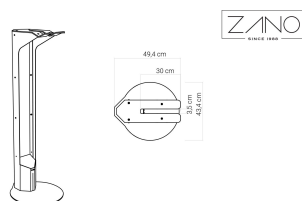

td>

PASTABA: brėžiniai neatspindi tikrųjų pamatų matmenų. Tai tik pavyzdinės surinkimo schemos, atsižvelgiant į tvirtinimo tipą ir pagrindo medžiagą, prie kurios tvirtinami baldai.

Pamato dydis priklauso nuo vietos pamatų sąlygų.



ĮRENGIMAS Į GRINDINĮ SU PAGRINDU

Surinkimo aprašymas

1. ZANO produktas
2. Greito veikimo tvirtinimo elementas arba cheminis inkaras
3. Akmens grindinys / betono grindinys / akmens plokštės / betono plokštės
4. Smėlio balastas (apie 2-4 cm)
5. Akmens masės pagrindo konstrukcija
6. Betoninis pagrindas, C16/20 klasė (viršutinio paviršiaus betonas 10 cm žemiau grindinio paviršiaus)
7. Vietos žemė



ĮRENGIMAS IKI GRINDINIO

Surinkimo aprašymas

1. ZANO produktas
2. Greito veikimo tvirtinimo elementas arba cheminis inkaras
3. Akmens grindinys / betono grindinys / akmens plokštės / betono plokštės
4. Smėlio balastas (apie 2-4 cm)
5. Akmens masės pagrindo konstrukcija
6. Vietos žemė



BETONO / ASFALTO MONTAVIMAS

Surinkimo aprašymas

1. ZANO produktas
2. Greito veikimo tvirtinimo elementas arba cheminis inkaras
3. Tvirtas sukietintas paviršius, pvz., betonas arba asfaltas
4. Betoninis pagrindas, C16/20 klasė (viršutinio paviršiaus betonas 10 cm žemiau grindinio paviršiaus)
5. Akmens masės pagrindo konstrukcija
6. Smėlio balastas (apie 2-4 cm)
7. Vietos žemė



TVIRTINIMAS PRIE BETONINIO PAMATO

Surinkimo aprašymas

1. ZANO produktas
2. Greito veikimo tvirtinimo elementas arba cheminis inkaras
3. Betoninis pagrindas, C16/20 klasė (viršutinio paviršiaus betonas 10 cm žemiau grindinio paviršiaus)
4. Vietos žemė