



PARINKTYS

Pritvirtinimo būdas

- prisukti

APRAŠYMAS

SANIT dezinfekavimo stotelė yra idealus sprendimas rankų higienai palaikyti viešosiose vietose. **Tvirta konstrukcija** pagaminta tik iš **nerūdijančiojo** arba **anglinio plieno**, padengta milteliniu būdu pagal nurodytą spalvą. RAL spalva su nerūdijančio plieno elementais.

Stotyje įrengta: -bekontaktis dezinfekavimo priemonės **dozatorius - 1 litro skysčio užtenka maždaug 3300 dozių**. -skylė folijos pirštinėms ar servetėlėms, pakabinta ant kabliuko įrenginio viduje -krepšys panaudotoms pirštinėms ir servetėlėms

Pripildyti dozatorių, pakeisti servetėles ir pirštines bei ištuštinti krepšį **labai paprasta**. Galinėje stoties dalyje įrengtos rakinamos durys, kad būtų galima lengvai pasiekti atskirus komponentus. Be to, stotelės viršuje yra atlenkiamas dangtelis, kad būtų galima lengvai papildyti talpyklą. Dozatorius maitinamas 6 AA tipo baterijomis, kurių užtenka maždaug **dviem savaitėms intensyviai naudojant** stotelę.

Stotelė **stacionariai tvirtinama** prie grindų naudojant sieninius kištukus ir varžtus.

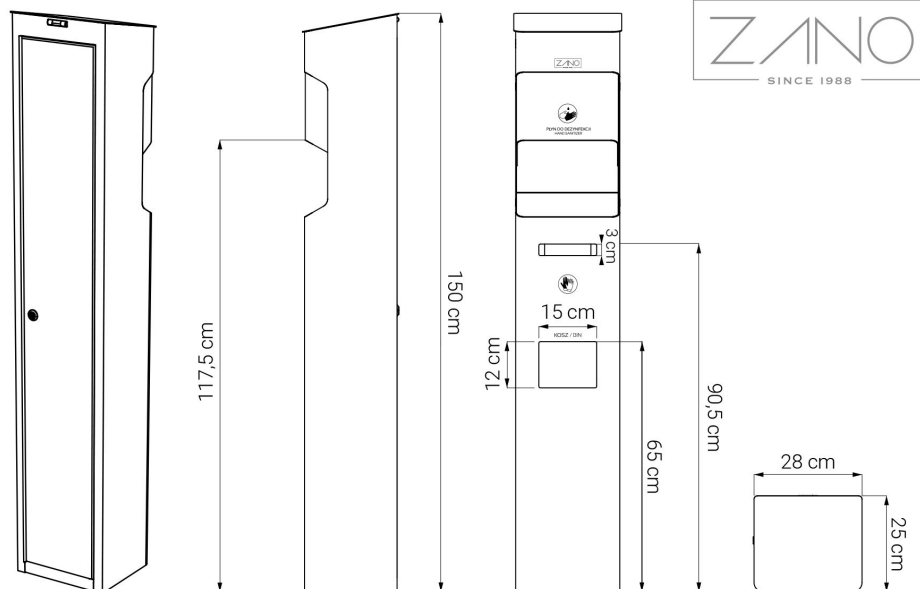

BENDRIEJI TECHNINIAI DUOMENYS

Medžiagos

- plienas: anglinis arba nerūdijantis

Dozatoriaus specifikacijos

- Tipas: automatinis dozatorius
- Automatinis jutiklis - dozatorius įsijungia priartėjus rankoms
- Talpa: didelė talpa 1000 ml (maždaug 3300 dozių)
- Maitinimo šaltinis: 6 x AA baterijos

Matmenys

- plotis: 28 cm
- aukštis: 150 cm
- gylis: 25 cm

Weight

- 35 kg

ZANO



Iwona Żaczek

Produktas:
"Sanit" rankų dezinfekavimo stotis
Katalogo numeris: **20.047**
Dizaineris: Iwona Żaczek

Pagal 1994 02 04 Lenkijos autorių teisių ir gretutinių teisių įstatymą (Oficialusis leidinys Nr. 24, 83 punktas, pataisytas: įstatymų oficialusis leidinys Nr. 43, poz. 170) ir pagal ES autorių teises reglamentuojančius teisės aktus, įskaitant visas ES direktyvas ir reglamentas dėl autorių teisių, "Zano Mirosław Zarotynski Company" pasilieka autorių teises į brėžinius, aprašymus, 3D modelius, vizualizacijas, grafiką, pasiūlymuose esantį turinį, pasiūlymų priedus ir visus kitus dokumentus. Jo turinys yra ZANO Mirosława Zarotynski įmonės intelektinė nuosavybė. Naudoti autoriaus idėjas, sprendimus, kopijuoti, platinti nuotraukas, grafiką ar grafikos fragmentus, aprašomuosius tekstus, siekiant pelno, be autoriaus - bendrovės ZANO Mirosław Zarotynski - leidimo draudžiama, tai yra autorių teisių pažeidimas ir už tai baudžiama.

td>

PASTABA: brėžiniai neatspindi tikrųjų pamatų matmenų. Tai tik pavyzdinės surinkimo schemos, atsižvelgiant į tvirtinimo tipą ir pagrindo medžiagą, prie kurios tvirtinami baldai.

Pamato dydis priklauso nuo vietos pamatų sąlygų.



ĮRENGIMAS Į GRINDINĮ SU PAGRINDU

Surinkimo aprašymas

1. ZANO produktas
2. Greito veikimo tvirtinimo elementas arba cheminis inkaras
3. Akmens grindinys / betono grindinys / akmenis plokštės / betono plokštės
4. Smėlio balastas (apie 2-4 cm)
5. Akmens masės pagrindo konstrukcija
6. Betoninis pagrindas, C16/20 klasė (viršutinio paviršiaus betonas 10 cm žemiau grindinio paviršiaus)
7. Vietos žemė



ĮRENGIMAS IKI GRINDINIO

Surinkimo aprašymas

1. ZANO produktas
2. Greito veikimo tvirtinimo elementas arba cheminis inkaras
3. Akmens grindinys / betono grindinys / akmenis plokštės / betono plokštės
4. Smėlio balastas (apie 2-4 cm)
5. Akmens masės pagrindo konstrukcija
6. Vietos žemė



BETONO / ASFALTO MONTAVIMAS

Surinkimo aprašymas

1. ZANO produktas
2. Greito veikimo tvirtinimo elementas arba cheminis inkaras
3. Tvirtas sukietintas paviršius, pvz., betonas arba asfaltas
4. Betoninis pagrindas, C16/20 klasė (viršutinio paviršiaus betonas 10 cm žemiau grindinio paviršiaus)
5. Akmens masės pagrindo konstrukcija
6. Smėlio balastas (apie 2-4 cm)
7. Vietos žemė



TVIRTINIMAS PRIE BETONINIO PAMATO

Surinkimo aprašymas

1. ZANO produktas
2. Greito veikimo tvirtinimo elementas arba cheminis inkaras
3. Betoninis pagrindas, C16/20 klasė (viršutinio paviršiaus betonas 10 cm žemiau grindinio paviršiaus)
4. Vietos žemė