

PARINKTYS

Sėdynė ir atlošas

- Europos spygliuočių mediena
- Europos kilmės kietmedis
- aliejuota egzotinė mediena
- aukščiausios kokybės egzotinė mediena

Pritvirtinimo būdas

- prisukti

Papildomas dviračių stovas

- ne
- dešinėje pusėje

Muzikos modulis

- ne
- "Bluetooth" garsiakalbis
- garsiakalbis su integruota atmintimi

Akumulatoriaus paketas

- Gelis 36 Ah
- Ličio 40 Ah

"Wi-Fi" prieigos taškas

- ne
- 2,4 GHz; 3G, 4G (SIM kortelė neįtraukta)

Logotipas

- ne
- išfrezuoti iš medžio

APRAŠYMAS

Pristatome naują "Flash" asortimento elementą - **saulės suoliuką**. Šis gaminy yra gerai žinomo suoliuko su atlošu atitikmuo, kuriame papildomai įrengta **fotovoltinė plokštė**. "Flash" saulės baterijų stende galima laidiniu ir belaidžiu būdu įkrauti telefoną ar planšetinį kompiuterį ir pasirinktinai naudotis sparčiuoju belaidžiu internetu. Vieta erdvėje nėra problema, o fotovoltinės...

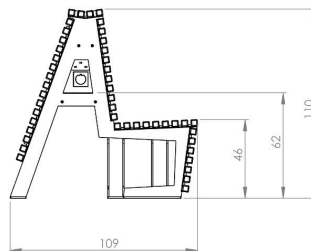
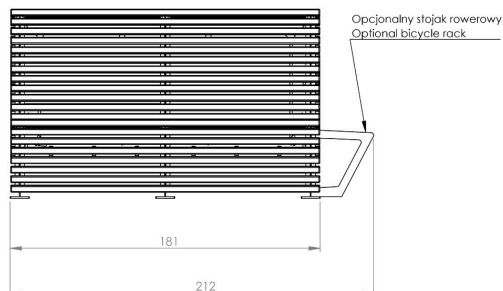
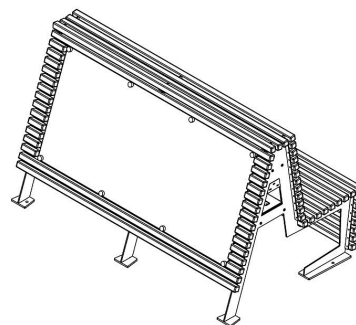

Wymiary podane są w centymetrach
Dimensions in centimeters

BENDRIEJI TECHNINIAI DUOMENYS

Medžiagos

- mediena: Europos spygliuočių arba egzotinė
- plienas: anglinis arba nerūdijantis

Pagrindinė įranga

- trys USB A greitojo įkrovimo prievadai
- indukcinis įkroviklis

Elektrinės specifikacijos

- maksimali fotovoltinės plokštės galia: 160 W
- akumuliatoriaus talpa: 55 Ah
- darbinė temperatūra: -20 °C - 60 °C

Matmenys

- plotis: 180 cm
- aukštis: 110 cm
- gylis: 109 cm

Weight

- Europos spygliuočių mediena: 200 kg
- Europos kilmės kietmedis: 228 kg

ZANO



Produktas:
Blykstės saulės stendas
Katalogo numeris: 02.025.1
Dizaineris: Filip Babiarz

Pagal 1994 02 04 Lenkijos autorių teisių ir gretutinių teisių įstatymą (Oficialusis leidinys Nr. 24, 83 punktas, pataisytas: Įstatymų oficialusis leidinys Nr. 43, poz. 170) ir pagal ES autorių teises reglamentuojančius teisės aktus, įskaitant visas ES direktyvas ir reglamentus dėl autorių teisių, "Zano Miroslaw Zarotynski Company" pasilieka autorių teises į brėžinius, aprašymus, 3D modelius, vizualizacijas, grafiką, pasiūlymuose esantį turinį, pasiūlymų priedus ir visus kitus dokumentus. Jo turinys yra ZANO Miroslavo Zarotynskio įmonės intelektinė nuosavybė. Naudoti autoriaus idėjas, sprendimus, kopijuoti, platinti nuotraukas, grafiką ar grafikos fragmentus, aprašomuosius tekstus, siekiant pelno, be autoriaus - bendrovės ZANO Miroslaw Zarotynski - leidimo draudžiama, tai yra autorių teisių pažeidimas ir už tai baudžiama.

td>

PASTABA: brėžiniai neatspindi tikrųjų pamatų matmenų. Tai tik pavyzdinės surinkimo schemos, atsižvelgiant į tvirtinimo tipą ir pagrindo medžiagą, prie kurios tvirtinami baldai.

Pamato dydis priklauso nuo vietos pamatų sąlygų.



ĮRENGIMAS Į GRINDINĮ SU PAGRINDU

Surinkimo aprašymas

1. ZANO produktas
2. Greito veikimo tvirtinimo elementas arba cheminis inkaras
3. Akmens grindinys / betono grindinys / akmens plokštės / betono plokštės
4. Smėlio balastas (apie 2-4 cm)
5. Akmens masės pagrindo konstrukcija
6. Betoninis pagrindas, C16/20 klasė (viršutinio paviršiaus betonas 10 cm žemiau grindinio paviršiaus)
7. Vietos žemė



ĮRENGIMAS IKI GRINDINIO

Surinkimo aprašymas

1. ZANO produktas
2. Greito veikimo tvirtinimo elementas arba cheminis inkaras
3. Akmens grindinys / betono grindinys / akmens plokštės / betono plokštės
4. Smėlio balastas (apie 2-4 cm)
5. Akmens masės pagrindo konstrukcija
6. Vietos žemė



BETONO / ASFALTO MONTAVIMAS

Surinkimo aprašymas

1. ZANO produktas
2. Greito veikimo tvirtinimo elementas arba cheminis inkaras
3. Tvirtas sukietintas paviršius, pvz., betonas arba asfaltas
4. Betoninis pagrindas, C16/20 klasė (viršutinio paviršiaus betonas 10 cm žemiau grindinio paviršiaus)
5. Akmens masės pagrindo konstrukcija
6. Smėlio balastas (apie 2-4 cm)
7. Vietos žemė



TVIRTINIMAS PRIE BETONINIO PAMATO

Surinkimo aprašymas

1. ZANO produktas
2. Greito veikimo tvirtinimo elementas arba cheminis inkaras
3. Betoninis pagrindas, C16/20 klasė (viršutinio paviršiaus betonas 10 cm žemiau grindinio paviršiaus)
4. Vietos žemė