



PARINKTYS

Pritvirtinimo būdas

- įbetonuoti

Tvoros laikikliai

- vienpusis
- dvipusis
- ne

APRAŠYMAS

Paprastas "Elica" pjedestalas, pasižymintis modernistine forma ir paprastumu. Vietoj vientiso užpildo šis postamentas buvo sukurtas iš keturių greta esančių stačiakampių plieno plokščių. Kita vertus, apdaila yra suapvalinta. Šis modelis pagamintas iš nerūdijančio arba juodo plieno. Jis tvirtinamas prie žemės išbetonavus pamatą. "Elica" yra palyginti žema (85 cm aukščio ir 10 cm pločio), todėl puikiai tinka kaip skiriamieji stulpeliai, pavyzdžiui, prie įėjimų į prekybos centrus. Jos paprasta ir modernistinė forma dera prie šiuolaikinių pastatų estetikos. Vienas didžiausių "Elica 01.080" modelio privalumų yra jo kaina. Kaip ir kiekvienas ZANO asortimento gaminytis, jis išsiskiria kokybišku apdirbimu ir dėmesiu detalėms.

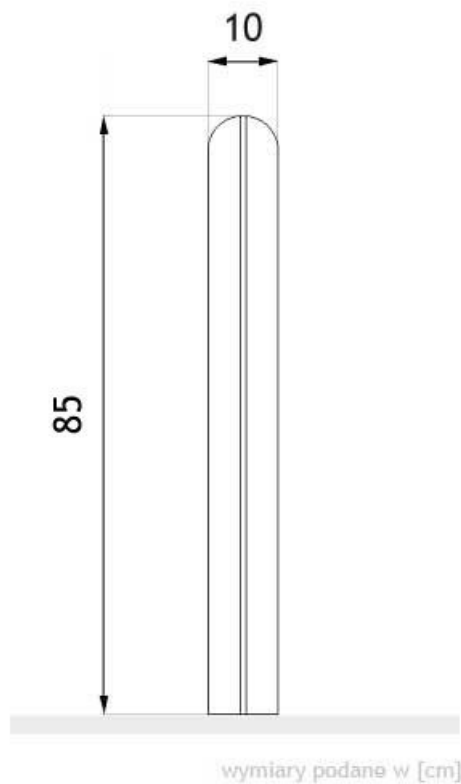

BENDRIEJI TECHNINIAI DUOMENYS

Matmenys

- plotis: 10 cm
- aukštis nuo žemės paviršiaus: 85 cm
- aukštis su tvirtinimo sekcija: 125 cm

Medžiagos

- anglinis arba nerūdijantis plienas

ZANO

Pagal 1994 02 04 Lenkijos autorių teisių ir gretutinių teisių įstatymą (Oficialusis leidinys Nr. 24, 83 punktas, pataisytas: įstatymų oficialusis leidinys Nr. 43, poz. 170) ir pagal ES autorių teises reglamentuojančius teisės aktus, įskaitant visas ES direktyvas ir reglamentus dėl autorių teisių, "Zano Mirosław Zarotynski Company" pasilieka autorių teises į brėžinius, aprašymus, 3D modelius, vizualizacijas, grafiką, pasiūlymuose esantį turinį, pasiūlymų priedus ir visus kitus dokumentus. Jo turinys yra ZANO Mirosława Zarotynskio įmonės intelektinė nuosavybė. Naudoti autoriaus idėjas, sprendimus, kopijuoti, platinti nuotraukas, grafiką ar grafikos fragmentus, aprašomuosius tekstus, siekiant pelno, be autoriaus - bendrovės ZANO Mirosław Zarotynski - leidimo draudžiama, tai yra autorių teisių pažeidimas ir už tai baudžiama.

PASTABA: brėžiniai neatspindi tikrųjų pamatų matmenų. Tai tik pavyzdinės surinkimo schemas, atsižvelgiant į tvirtinimo tipą ir pagrindo medžiagą, prie kurios tvirtinami baldai.

Pamato dydis priklauso nuo vietos pamatų sąlygų.



MONTAVIMAS Į GRINDINĮ SU PAGRINDU

Surinkimo aprašymas

1. ZANO produktas
2. Akmens grindinys / betono grindinys / akmenų plokštės / betono plokštės
3. Smėlio balastas (apie 2-4 cm)
4. Betoninis pagrindas, C16/20 klasė (viršutinio paviršiaus betonas 10 cm žemiau grindinio paviršiaus)
5. Vietos žemė
6. Betoninis pagrindas, C16/20 klasė (viršutinio paviršiaus betonas 10 cm žemiau grindinio paviršiaus)



TVIRTINIMAS PRIE BETONINIO PAMATO

Surinkimo aprašymas

1. ZANO produktas
2. Betoninis pagrindas, C16/20 klasė (viršutinio paviršiaus betonas 10 cm žemiau grindinio paviršiaus)
3. Vietos žemė



TVIRTINIMAS PRIE BETONINIO PAMATO

Surinkimo aprašymas

1. ZANO produktas
2. Tvirtas sukietintas paviršius, pvz., betonas arba asfaltas
3. Betoninis pagrindas, C16/20 klasė (viršutinio paviršiaus betonas 10 cm žemiau grindinio paviršiaus)
4. Akmenų masės pagrindo konstrukcija
5. Smėlio balastas (apie 2-4 cm)
6. Vietos žemė