



PARINKTYS

Sėdynė

- Europos spygliuočių mediena
- Europos kilmės kietmedis
- aliejuota egzotinė mediena
- aukščiausios kokybės egzotinė mediena

Pritvirtinimo būdas

- prisukti

APRAŠYMAS

"Reliq" suoliukui būdinga paprasta forma ir daugybė detalių, suteikiančių jam unikalią išvaizdą. "Reliq" reiškia nesenančią ir elegantišką dizainą, tinkantį neįprastos architektūros vietoms.

Dėl šio gatvės baldo modulinės konstrukcijos galima sukurti daugybę derinių, taip padidinant estetines ir funkcines savybes.

Suoliuką galima pagaminti iš aukščiausios kokybės nerūdijančiojo arba juodojo plieno, kurį galima nudažyti [bet kuria RAL spalva](#). Šį modelį galima pritvirtinti prie žemės sieniniais kaiščiais arba betoniniu pamatu arba laisvai pastatyti be tvirtinimo.

Atraskite visą " Reliq" miesto baldų šeimą!



BENDRIEJI TECHNINIAI DUOMENYS

Medžiagos

- mediena
- plieno profiliai

ZANO



Produktas:
"Reliq" suoliukas
Katalogo numeris: **02.013**
Dizaineris: Michał Gzela

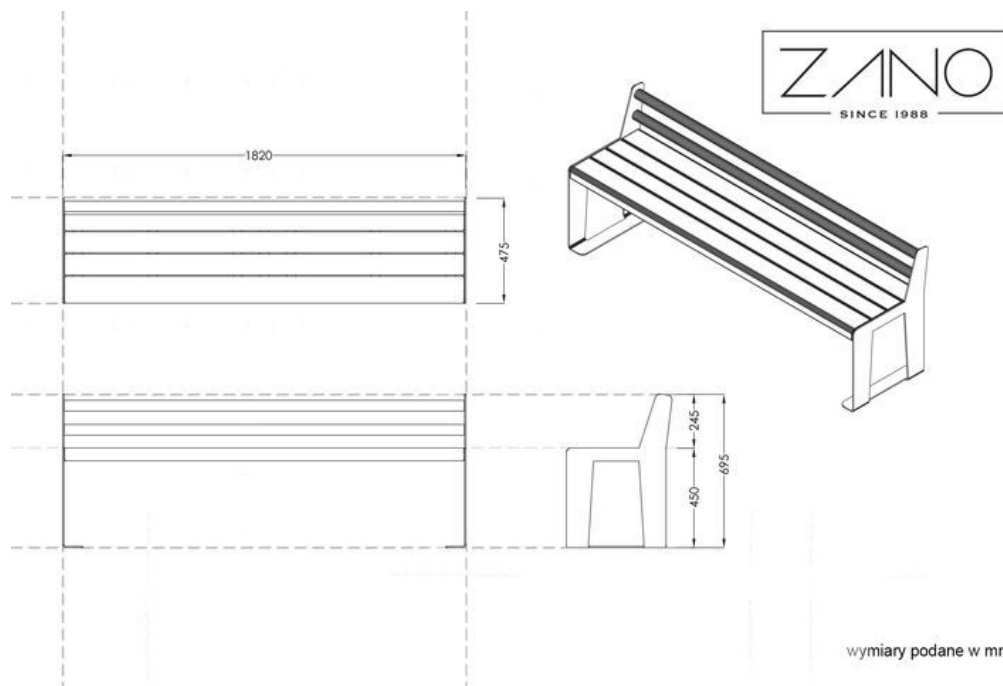

td>

PASTABA: brėžiniai neatspindi tikrųjų pamatų matmenų. Tai tik pavyzdinės surinkimo schemos, atsižvelgiant į tvirtinimo tipą ir pagrindo medžiagą, prie kurios tvirtinami baldai.

Pamato dydis priklauso nuo vietos pamatų sąlygų.



ĮRENGIMAS Į GRINDINĮ SU PAGRINDU

Surinkimo aprašymas

1. ZANO produktas
2. Greito veikimo tvirtinimo elementas arba cheminis inkaras
3. Akmens grindinys / betono grindinys / akmens plokštės / betono plokštės
4. Smėlio balastas (apie 2-4 cm)
5. Akmens masės pagrindo konstrukcija
6. Betoninis pagrindas, C16/20 klasė (viršutinio paviršiaus betonas 10 cm žemiau grindinio paviršiaus)
7. Vietos žemė



ĮRENGIMAS IKI GRINDINIO

Surinkimo aprašymas

1. ZANO produktas
2. Greito veikimo tvirtinimo elementas arba cheminis inkaras
3. Akmens grindinys / betono grindinys / akmens plokštės / betono plokštės
4. Smėlio balastas (apie 2-4 cm)
5. Akmens masės pagrindo konstrukcija
6. Vietos žemė



BETONO / ASFALTO MONTAVIMAS

Surinkimo aprašymas

1. ZANO produktas
2. Greito veikimo tvirtinimo elementas arba cheminis inkaras
3. Tvirtas sukietintas paviršius, pvz., betonas arba asfaltas
4. Betoninis pagrindas, C16/20 klasė (viršutinio paviršiaus betonas 10 cm žemiau grindinio paviršiaus)
5. Akmens masės pagrindo konstrukcija
6. Smėlio balastas (apie 2-4 cm)
7. Vietos žemė



TVIRTINIMAS PRIE BETONINIO PAMATO

Surinkimo aprašymas

1. ZANO produktas
2. Greito veikimo tvirtinimo elementas arba cheminis inkaras
3. Betoninis pagrindas, C16/20 klasė (viršutinio paviršiaus betonas 10 cm žemiau grindinio paviršiaus)
4. Vietos žemė