



PARINKTYS

Pritvirtinimo būdas

- įbetonuoti

APRAŠYMAS

"Tino" krepšelis 03.043 yra vienas iš retro linijos modelių. Tai metalinis krepšys su ketaus elementais. Visa pristatyto modelio konstrukcija paremta stulpu, prie kurio taip pat pritvirtintas funkcionalus stogelis. Klasikinė, stilizuota 03.034 šiukšliadėžės forma puikiai dera prie parko kraštovaizdžio - alėjų, želdinių ar bulvarų. Šiukšliadėžė 03.034 taip pat gali papildyti mūsų "Retro" asortimento stilizuotus suoliukus ir stulpelius. Puikus tokio įgyvendinimo pavyzdys - Planty Krakowskie, kur prie šiukšliadėžės 03.034, be kita ko, įrengti suoliukai 02.071.



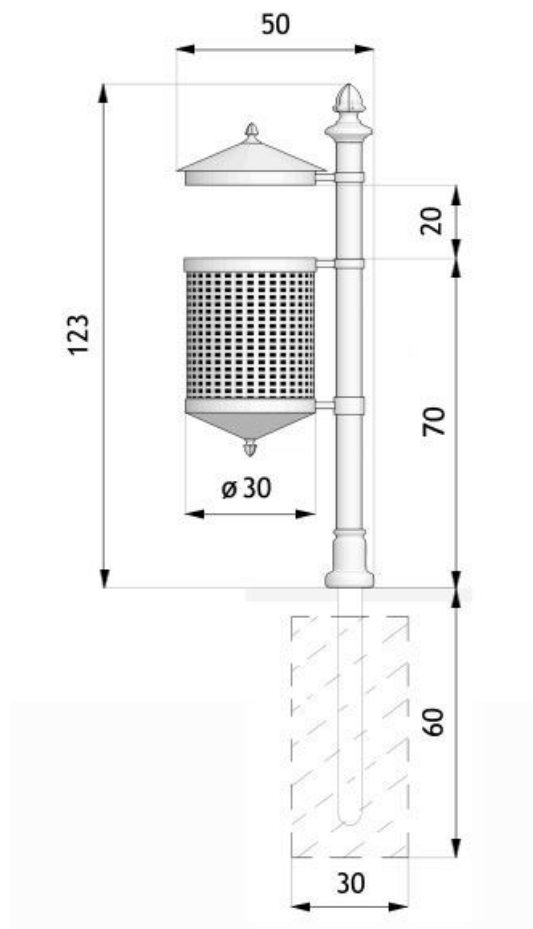

BENDRIEJI TECHNINIAI DUOMENYS

Medžiagos

- plieno profiliai
- ketaus liejiniai
- plieninis vamzdis
- perforuotų lakštų krepšys

Talpa

- talpa: 30 l

Matmenys

- plotis: 50 cm
- aukštis nuo žemės paviršiaus: 123 cm
- aukštis su tvirtinimo sekcija: 183 cm

Weight

- 28 kg

ZANO

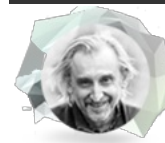

Produktas: Tino krepšelis
Katalogo numeris: 03.034
Dizaineris:
Tomasz Szpytma

Pagal 1994 02 04 Lenkijos autorių teisių ir gretutinių teisių įstatymą (Oficialusis leidinys Nr. 24, 83 punktas, pataisytas: Įstatymų oficialusis leidinys Nr. 43, poz. 170) ir pagal ES autorių teises reglamentuojančius teisės aktus, įskaitant visas ES direktyvas ir reglamentus dėl autorių teisių, "Zano Miroslaw Zarotynski Company" pasilieka autorių teises į brėžinius, aprašymus, 3D modelius, vizualizacijas, grafiką, pasiūlymuose esantį turinį, pasiūlymų priedus ir visus kitus dokumentus. Jo turinys yra ZANO Miroslaw Zarotynski įmonės intelektinė nuosavybė. Naudoti autoriaus idėjas, sprendimus, kopijuoti, platinti nuotraukas, grafiką ar grafikos fragmentus, aprašomuosius tekstus, siekiant pelno, be autoriaus - bendrovės ZANO Miroslaw Zarotynski - leidimo draudžiama, tai yra autorių teisių pažeidimas ir už tai baudžiama.

PASTABA: brėžiniai neatspindi tikrųjų pamatų matmenų. Tai tik pavyzdinės surinkimo schemas, atsižvelgiant į tvirtinimo tipą ir pagrindo medžiagą, prie kurios tvirtinami baldai.

Pamato dydis priklauso nuo vietos pamatų sąlygų.



MONTAVIMAS Į GRINDINĮ SU PAGRINDU

Surinkimo aprašymas

1. ZANO produktas
2. Akmens grindinys / betono grindinys / akmenų plokštės / betono plokštės
3. Smėlio balastas (apie 2-4 cm)
4. Betoninis pagrindas, C16/20 klasė (viršutinio paviršiaus betonas 10 cm žemiau grindinio paviršiaus)
5. Vietos žemė



TVIRTINIMAS PRIE BETONINIO PAMATO

Surinkimo aprašymas

1. ZANO produktas
2. Betoninis pagrindas, C16/20 klasė (viršutinio paviršiaus betonas 10 cm žemiau grindinio paviršiaus)
3. Vietos žemė



TVIRTINIMAS PRIE BETONINIO PAMATO

Surinkimo aprašymas

1. ZANO produktas
2. Tvirtas sukietintas paviršius, pvz., betonas arba asfaltas
3. Betoninis pagrindas, C16/20 klasė (viršutinio paviršiaus betonas 10 cm žemiau grindinio paviršiaus)
4. Akmenų masės pagrindo konstrukcija
5. Smėlio balastas (apie 2-4 cm)
6. Vietos žemė