

PARINKTYS

Pritvirtinimo būdas

- įbetonuoti

APRAŠYMAS

Pristatomas modelis yra dekoratyvinė šiukšliadėžė iš retro linijos. Jis išsiskiria originalia konstrukcija, kurios pagrindą sudaro du plieniniai vamzdžiai, apdailinti dekoratyviniais ketaus liejiniais, ir stilizuotu stogeliu, kuris apsaugo krepšio turinį nuo kritulių. Pagrindinė talpykla pagaminta iš perforuoto metalo lakšto, o jos apačia papildomai suformuota pagal baldakimo formą. "Royal 03.033" dizainas išsiskiria dėmesiu kiekvienai atlikimo detalei. Jis tikrai papuoš bet kurią istorinę ar stilizuotą miesto erdvę. Kviečiame atkreipti dėmesį į stilistiškai panašią šiukšliadėžę 03.034, pakabintą ant vieno stulpelio.



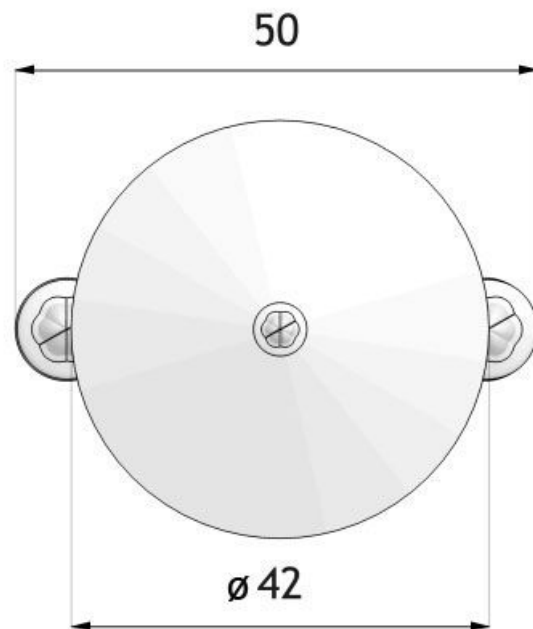

wymiary podane w [cm]

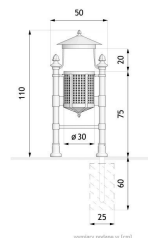

wymiary podane w [cm]

BENDRIEJI TECHNINIAI DUOMENYS

Talpa

- talpa: 40 l

Medžiagos

- anglinis plienas
- ketaus liejiniai

Matmenys

- plotis: 57 cm
- gylis: 45 cm
- aukštis nuo žemės paviršiaus: 116 cm
- aukštis su tvirtinimo sekcija: 162 cm

Weight

- 50 kg

ZANO



Produktas:
Karališkasis krepšelis
Katalogo numeris: 03.033
Dizaineris:
Tomasz Szpytma

Pagal 1994 02 04 Lenkijos autorių teisių ir gretutinių teisių įstatymą (Oficialusis leidinys Nr. 24, 83 punktas, pataisytas: Įstatymų oficialusis leidinys Nr. 43, poz. 170) ir pagal ES autorių teises reglamentuojančius teisės aktus, įskaitant visas ES direktyvas ir reglamentus dėl autorių teisių, "Zano Miroslaw Zarotynski Company" pasilieka autorių teises į brėžinius, aprašymus, 3D modelius, vizualizacijas, grafiką, pasiūlymuose esantį turinį, pasiūlymų priedus ir visus kitus dokumentus. Jo turinys yra ZANO Miroslaw Zarotynski įmonės intelektinė nuosavybė. Naudoti autoriaus idėjas, sprendimus, kopijuoti, platinti nuotraukas, grafiką ar grafikos fragmentus, aprašomuosius tekstus, siekiant pelno, be autoriaus - bendrovės ZANO Miroslaw Zarotynski - leidimo draudžiama, tai yra autorių teisių pažeidimas ir už tai baudžiama.

PASTABA: brėžiniai neatspindi tikrųjų pamatų matmenų. Tai tik pavyzdinės surinkimo schemas, atsižvelgiant į tvirtinimo tipą ir pagrindo medžiagą, prie kurios tvirtinami baldai.

Pamato dydis priklauso nuo vietos pamatų sąlygų.



MONTAVIMAS Į GRINDINĮ SU PAGRINDU

Surinkimo aprašymas

1. ZANO produktas
2. Akmens grindinys / betono grindinys / akmens plokštės / betono plokštės
3. Smėlio balastas (apie 2-4 cm)
4. Betoninis pagrindas, C16/20 klasė (viršutinio paviršiaus betonas 10 cm žemiau grindinio paviršiaus)
5. Vietos žemė



TVIRTINIMAS PRIE BETONINIO PAMATO

Surinkimo aprašymas

1. ZANO produktas
2. Betoninis pagrindas, C16/20 klasė (viršutinio paviršiaus betonas 10 cm žemiau grindinio paviršiaus)
3. Vietos žemė



TVIRTINIMAS PRIE BETONINIO PAMATO

Surinkimo aprašymas

1. ZANO produktas
2. Tvirtas sukietintas paviršius, pvz., betonas arba asfaltas
3. Betoninis pagrindas, C16/20 klasė (viršutinio paviršiaus betonas 10 cm žemiau grindinio paviršiaus)
4. Akmens masės pagrindo konstrukcija
5. Smėlio balastas (apie 2-4 cm)
6. Vietos žemė