



## PARINKTYS

---

### Pritvirtinimo būdas

- įbetonuoti

### Tvoros laikikliai

- vienpusis
- dvipusis
- ne

## APRAŠYMAS

---

"Dual" yra klasikinio dizaino stulpo modelis. Todėl jis gali būti funkcinė istorinių miesto erdvių - parkų, skverų, turgaviečių ar alėjų - puošmena. Krokuvėje esantis Plantų parkas yra puikus šio modelio taikymo pavyzdys. DviĖubas 01.054 stulpas montuojamas ant betoninio pamato. Jis pagamintas iš juodo plieno, jo konstrukciją sudaro 50 mm skersmens vamzdis ir du plieniniai plokšti strypai. Pristatomo modelio apdaila pagaminta iš aukštos kokybės ketaus. DviĖubas stulpas yra vieno metro aukščio ir gali būti dažomas bet kuria RAL spalva.

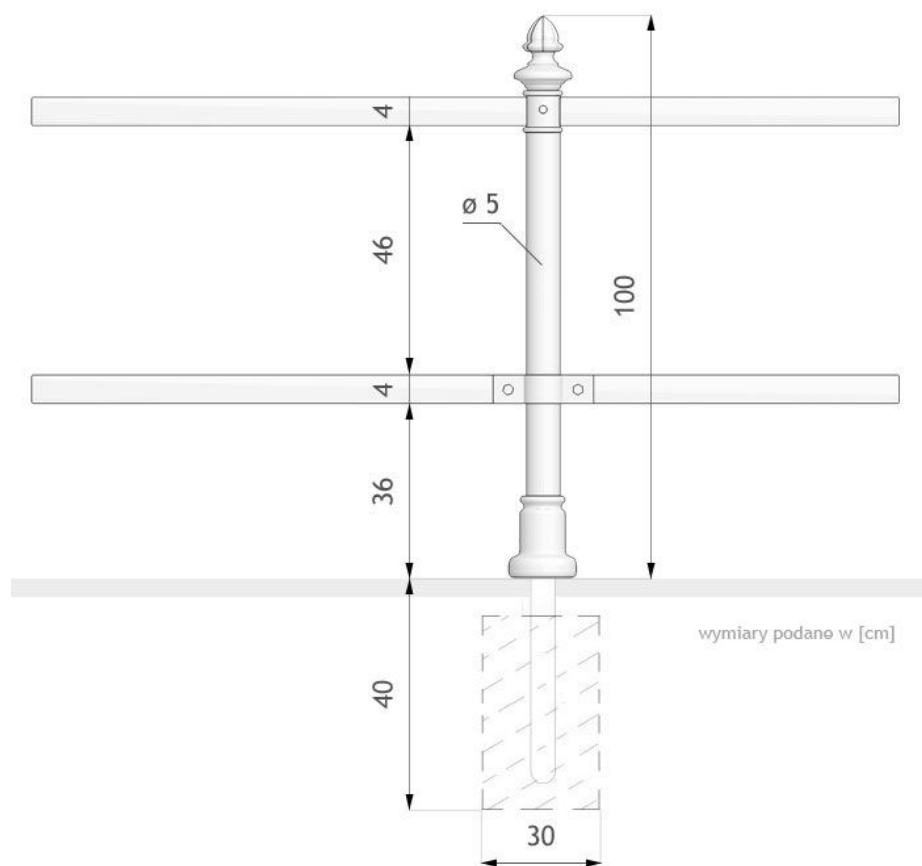

## BENDRIEJI TECHNINIAI DUOMENYS

### Medžiagos

- ketaus
- plieninis vamzdis: 50 mm
- Plieninis plokščias strypas 45x8mm

### Matmenys

- aukštis nuo žemės paviršiaus: 100 cm
- aukštis su tvirtinimo sekcija: 150 cm
- maksimalus diržo ilgis: 250 cm

ZANO



Produktas: Dviguba atrama  
 Katalogo numeris: **01.054**  
 Dizaineris:  
 Tomasz Szpytma

Pagal 1994 02 04 Lenkijos autorių teisių ir gretutinių teisių įstatymą (Oficialusis leidinys Nr. 24, 83 punktas, pataisytas: Įstatymų oficialusis leidinys Nr. 43, poz. 170) ir pagal ES autorių teises reglamentuojančius teisės aktus, įskaitant visas ES direktyvas ir reglamentus dėl autorių teisių, "Zano Mirosław Zarotynski Company" pasilieka autorių teises į brėžinius, aprašymus, 3D modelius, vizualizacijas, grafiką, pasiūlymuose esantį turinį, pasiūlymų priedus ir visus kitus dokumentus. Jo turinys yra ZANO Mirosława Zarotynskiego įmonės intelektinė nuosavybė. Naudoti autoriaus idėjas, sprendimus, kopijuoti, platinti nuotraukas, grafiką ar grafikos fragmentus, aprašomuosius tekstus, siekiant pelno, be autoriaus - bendrovės ZANO Mirosław Zarotynski - leidimo draudžiama, tai yra autorių teisių pažeidimas ir už tai baudžiama.

**PASTABA: brėžiniai neatspindi tikrųjų pamatų matmenų. Tai tik pavyzdinės surinkimo schemas, atsižvelgiant į tvirtinimo tipą ir pagrindo medžiagą, prie kurios tvirtinami baldai.**

Pamato dydis priklauso nuo vietos pamatų sąlygų.

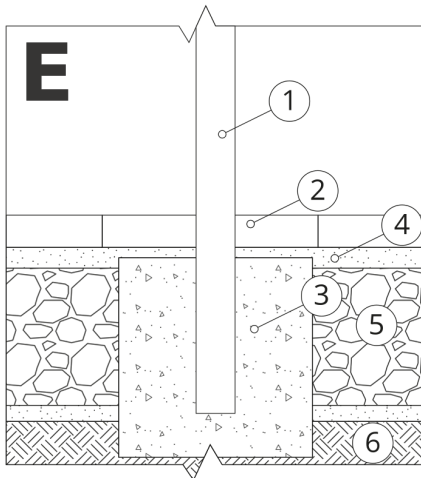

### MONTAVIMAS Į GRINDINĮ SU PAGRINDU

#### Surinkimo aprašymas

1. ZANO produktas
2. Akmens grindinys / betono grindinys / akmens plokštės / betono plokštės
3. Smėlio balastas (apie 2-4 cm)
4. Betoninis pagrindas, C16/20 klasė (viršutinio paviršiaus betonas 10 cm žemiau grindinio paviršiaus)
5. Vietos žemė



### TVIRTINIMAS PRIE BETONINIO PAMATO

#### Surinkimo aprašymas

1. ZANO produktas
2. Betoninis pagrindas, C16/20 klasė (viršutinio paviršiaus betonas 10 cm žemiau grindinio paviršiaus)
3. Vietos žemė



### TVIRTINIMAS PRIE BETONINIO PAMATO

#### Surinkimo aprašymas

1. ZANO produktas
2. Tvirtas sukietintas paviršius, pvz., betonas arba asfaltas
3. Betoninis pagrindas, C16/20 klasė (viršutinio paviršiaus betonas 10 cm žemiau grindinio paviršiaus)
4. Akmens masės pagrindo konstrukcija
5. Smėlio balastas (apie 2-4 cm)
6. Vietos žemė