

PARINKTYS

Pritvirtinimo būdas

- įbetonuoti

Tvoros laikikliai

- vienpusis
- dvipusis
- ne

APRAŠYMAS

Juodo plieno tvoros stulpas su juosta (plokščias strypas). Jis gali būti plačiai naudojamas, pavyzdžiui, aptveriant žaliuosius plotus nuo pėsčiųjų ir kelių. "Solo 01.053" pagamintas iš plieninių vamzdžių ir stilizuoto dizaino ketaus apdailos. Klasikinio dizaino stulpas puikiai tinka tiek istorinėms, tiek modernioms erdvėms. Pateiktas stulpas tvirtinamas įbetonuojant jį į žemę.

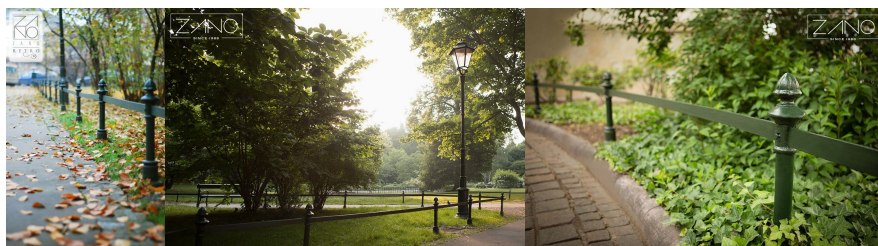

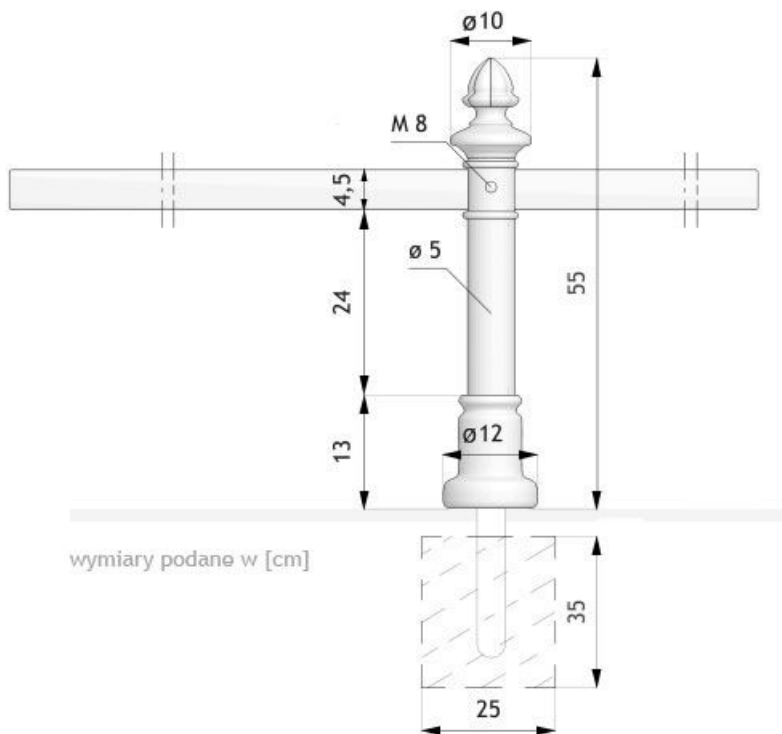

BENDRIEJI TECHNINIAI DUOMENYS

Medžiagos

- ketaus
- plieninis vamzdis: 50 mm
- Plieninis plokščias strypas 45x8mm

Matmenys

- aukštis nuo žemės paviršiaus: 55 cm
- aukštis su tvirtinimo sekcija: 100 cm
- maksimalus diržo ilgis: 250 cm

ZANO



Produktas:
Solo pjeDESTALAS
Katalogo numeris: 01.053
Dizaineris:
Tomasz Szpytma

Pagal 1994 02 04 Lenkijos autorių teisių ir gretutinių teisių įstatymą (Oficialusis leidinys Nr. 24, 83 punktas, pataisytas: Įstatymų oficialusis leidinys Nr. 43, poz. 170) ir pagal ES autorių teises reglamentuojančius teisės aktus, įskaitant visas ES direktyvas ir reglamentus dėl autorių teisių, "Zano Miroslaw Zarotynski Company" pasilieka autorių teises į brėžinius, aprašymus, 3D modelius, vizualizacijas, grafiką, pasiūlymuose esantį turinį, pasiūlymų priedus ir visus kitus dokumentus. Jo turinys yra ZANO Miroslawo Zarotynski įmonės intelektinė nuosavybė. Naudoti autoriaus idėjas, sprendimus, kopijuoti, platinti nuotraukas, grafiką ar grafikos fragmentus, aprašomuosius tekstus, siekiant pelno, be autoriaus - bendrovės ZANO Miroslaw Zarotynski - leidimo draudžiama, tai yra autorių teisių pažeidimas ir už tai baudžiama.

PASTABA: brėžiniai neatspindi tikrųjų pamatų matmenų. Tai tik pavyzdinės surinkimo schemas, atsižvelgiant į tvirtinimo tipą ir pagrindo medžiagą, prie kurios tvirtinami baldai.

Pamato dydis priklauso nuo vietos pamatų sąlygų.



MONTAVIMAS Į GRINDINĮ SU PAGRINDU

Surinkimo aprašymas

1. ZANO produktas
2. Akmens grindinys / betono grindinys / akmens plokštės / betono plokštės
3. Smėlio balastas (apie 2-4 cm)
4. Betoninis pagrindas, C16/20 klasė (viršutinio paviršiaus betonas 10 cm žemiau grindinio paviršiaus)
5. Vietos žemė



TVIRTINIMAS PRIE BETONINIO PAMATO

Surinkimo aprašymas

1. ZANO produktas
2. Betoninis pagrindas, C16/20 klasė (viršutinio paviršiaus betonas 10 cm žemiau grindinio paviršiaus)
3. Vietos žemė



TVIRTINIMAS PRIE BETONINIO PAMATO

Surinkimo aprašymas

1. ZANO produktas
2. Tvirtas sukietintas paviršius, pvz., betonas arba asfaltas
3. Betoninis pagrindas, C16/20 klasė (viršutinio paviršiaus betonas 10 cm žemiau grindinio paviršiaus)
4. Akmens masės pagrindo konstrukcija
5. Smėlio balastas (apie 2-4 cm)
6. Vietos žemė