



## PARINKTYS

---

### Pritvirtinimo būdas

- įbetonuoti

### Automobilių stovėjimo vietų skaičius

- vieta 3 dviračiams
- vieta 4 dviračiams
- vieta 5 dviračiams
- vieta 6 dviračiams
- vieta 7 dviračiams

## APRAŠYMAS

---

Dar vienas "Retro" serijos modelis, kuris praturtina ir patobulina istorinę miesto architektūrą. Jis išsiskiria originaliu dizainu ir gausia ornamentika. Be estetikos, kuri yra labai svarbi miesto baldams, neabejotinas "Classic 05.056" modelio privalumas - funkcionalumas. Ypatingas dizainas leidžia dviračio priekį pritvirtinti vertikaliajoje padėtyje. Klasikinis dizainas yra labai erdvus. Joje bus galima statyti nuo trijų iki septynių dviračių. Šis stovas pagamintas iš juodo plieno, ketaus ir plieninių vamzdžių. Visą konstrukciją galima dažyti bet kuria RAL spalva.

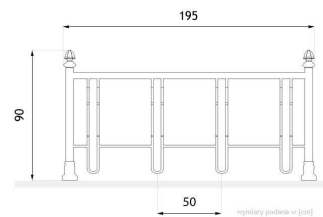
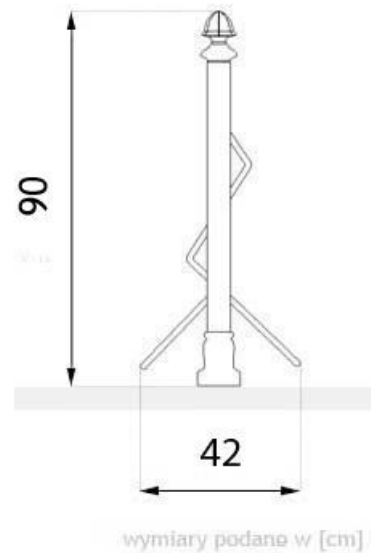

## BENDRIEJI TECHNINIAI DUOMENYS

### Medžiagos

- ketaus liejiniai
- plieniniai vamzdžiai
- apvalūs strypai

### Matmenys

- plotis: 42 cm
- ilgis: 195 cm
- aukštis nuo žemės paviršiaus: 90 cm
- aukštis su tvirtinimo sekcija: 150 cm

### Weight

- 30 kg

ZANO

Pagal 1994 02 04 Lenkijos autorių teisių ir gretutinių teisių įstatymą (Oficialusis leidinys Nr. 24, 83 punktas, pataisytas: Įstatymų oficialusis leidinys Nr. 43, poz. 170) ir pagal ES autorių teises reglamentuojančius teisės aktus, įskaitant visas ES direktyvas ir reglamentus dėl autorių teisių, "Zano Miroslaw Zarotynski Company" pasilieka autorių teises į brėžinius, aprašymus, 3D modelius, vizualizacijas, grafiką, pasiūlymuose esantį turinį, pasiūlymų priedus ir visus kitus dokumentus. Jo turinys yra ZANO Miroslavo Zarotynski įmonės intelektinė nuosavybė. Naudoti autoriaus idėjas, sprendimus, kopijuoti, platinti nuotraukas, grafiką ar grafikos fragmentus, aprašomuosius tekstus, siekiant pelno, be autoriaus - bendrovės ZANO Miroslaw Zarotynski - leidimo draudžiama, tai yra autorių teisių pažeidimas ir už tai baudžiama.

**PASTABA: brėžiniai neatspindi tikrųjų pamatų matmenų. Tai tik pavyzdinės surinkimo schemas, atsižvelgiant į tvirtinimo tipą ir pagrindo medžiagą, prie kurios tvirtinami baldai.**

Pamato dydis priklauso nuo vietos pamatų sąlygų.



### MONTAVIMAS Į GRINDINĮ SU PAGRINDU

#### Surinkimo aprašymas

1. ZANO produktas
2. Akmens grindinys / betono grindinys / akmens plokštės / betono plokštės
3. Smėlio balastas (apie 2-4 cm)
4. Betoninis pagrindas, C16/20 klasė (viršutinio paviršiaus betonas 10 cm žemiau grindinio paviršiaus)
5. Vietos žemė



### TVIRTINIMAS PRIE BETONINIO PAMATO

#### Surinkimo aprašymas

1. ZANO produktas
2. Betoninis pagrindas, C16/20 klasė (viršutinio paviršiaus betonas 10 cm žemiau grindinio paviršiaus)
3. Vietos žemė



### TVIRTINIMAS PRIE BETONINIO PAMATO

#### Surinkimo aprašymas

1. ZANO produktas
2. Tvirtas sukietintas paviršius, pvz., betonas arba asfaltas
3. Betoninis pagrindas, C16/20 klasė (viršutinio paviršiaus betonas 10 cm žemiau grindinio paviršiaus)
4. Akmens masės pagrindo konstrukcija
5. Smėlio balastas (apie 2-4 cm)
6. Vietos žemė