

## PARINKTYS

---

### Pritvirtinimo būdas

- įbetonuoti

## APRAŠYMAS

---

08.066 informacinis stendas - tai maždaug dviejų kvadratinų metrų ploto reklaminis stendas. Dėl iš grūdinto stiklo pagaminto vitrinos korpuso jis idealiai tinka reklaminiams plakatams, turistinei informacijai ar istorinių miestų rajonų žemėlapiams saugoti, nes vienas iš jo privalumų - klasikinė retro išvaizda.



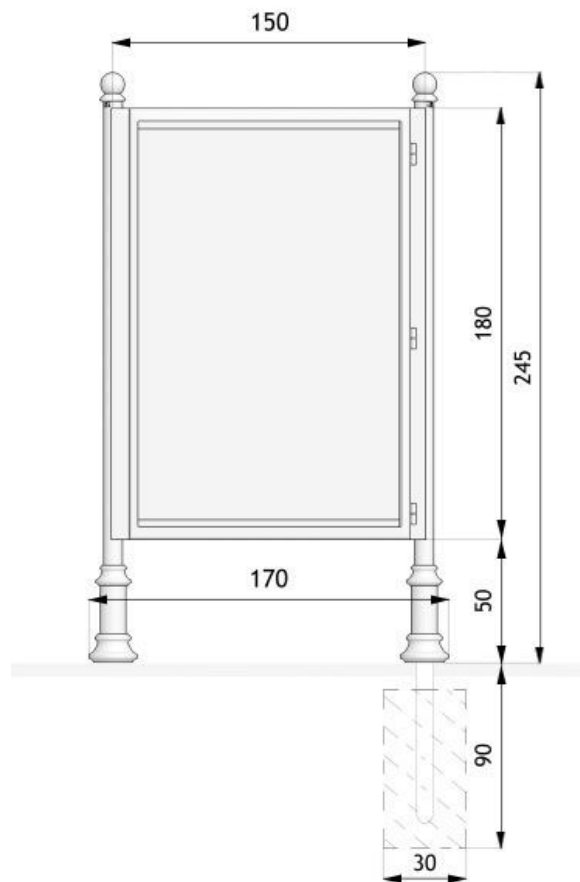

wymiary podane w [cm]

## BENDRIEJI TECHNINIAI DUOMENYS

### Medžiagos

- ketaus liejiniai
- plieniniai vamzdžiai
- cinkuota skarda
- aliuminio profiliai
- polikarbonatas skaidrus

### Lentos paviršius

- 125x160 cm

### Matmenys

- plotis: 170 cm
- aukštis nuo žemės paviršiaus: 245 cm
- aukštis su tvirtinimo sekcija: 335 cm

### Weight

- 250 kg

ZANO



Produktas:  
Informacinė lenta Plakatas  
Katalogo numeris: **08.066**  
Dizaineris:  
Tomasz Szpytma

Pagal 1994 02 04 Lenkijos autorių teisių ir gretutinių teisių įstatymą (Oficialusis leidinys Nr. 24, 83 punktas, pataisytas: Įstatymų oficialusis leidinys Nr. 43, poz. 170) ir pagal ES autorių teises reglamentuojančius teisės aktus, įskaitant visas ES direktyvas ir reglamentus dėl autorių teisių, "Zano Mirosław Zarotynski Company" pasilieka autorių teises į brėžinius, aprašymus, 3D modelius, vizualizacijas, grafiką, pasiūlymuose esantį turinį, pasiūlymų priedus ir visus kitus dokumentus. Jo turinys yra ZANO Mirosława Zarotynskiego įmonės intelektinė nuosavybė. Naudoti autoriaus idėjas, sprendimus, kopijuoti, platinti nuotraukas, grafiką ar grafikos fragmentus, aprašomuosius tekstus, siekiant pelno, be autoriaus - bendrovės ZANO Mirosław Zarotynski - leidimo draudžiama, tai yra autorių teisių pažeidimas ir už tai baudžiama.

**PASTABA: brėžiniai neatspindi tikrųjų pamatų matmenų. Tai tik pavyzdinės surinkimo schemas, atsižvelgiant į tvirtinimo tipą ir pagrindo medžiagą, prie kurios tvirtinami baldai.**

Pamato dydis priklauso nuo vietos pamatų sąlygų.



### MONTAVIMAS Į GRINDINĮ SU PAGRINDU

#### Surinkimo aprašymas

1. ZANO produktas
2. Akmens grindinys / betono grindinys / akmens plokštės / betono plokštės
3. Smėlio balastas (apie 2-4 cm)
4. Betoninis pagrindas, C16/20 klasė (viršutinio paviršiaus betonas 10 cm žemiau grindinio paviršiaus)
5. Vietos žemė



### TVIRTINIMAS PRIE BETONINIO PAMATO

#### Surinkimo aprašymas

1. ZANO produktas
2. Betoninis pagrindas, C16/20 klasė (viršutinio paviršiaus betonas 10 cm žemiau grindinio paviršiaus)
3. Vietos žemė



### TVIRTINIMAS PRIE BETONINIO PAMATO

#### Surinkimo aprašymas

1. ZANO produktas
2. Tvirtas sukietintas paviršius, pvz., betonas arba asfaltas
3. Betoninis pagrindas, C16/20 klasė (viršutinio paviršiaus betonas 10 cm žemiau grindinio paviršiaus)
4. Akmens masės pagrindo konstrukcija
5. Smėlio balastas (apie 2-4 cm)
6. Vietos žemė